

CHEQUE DE CORTINA HIERRO DÚCTIL

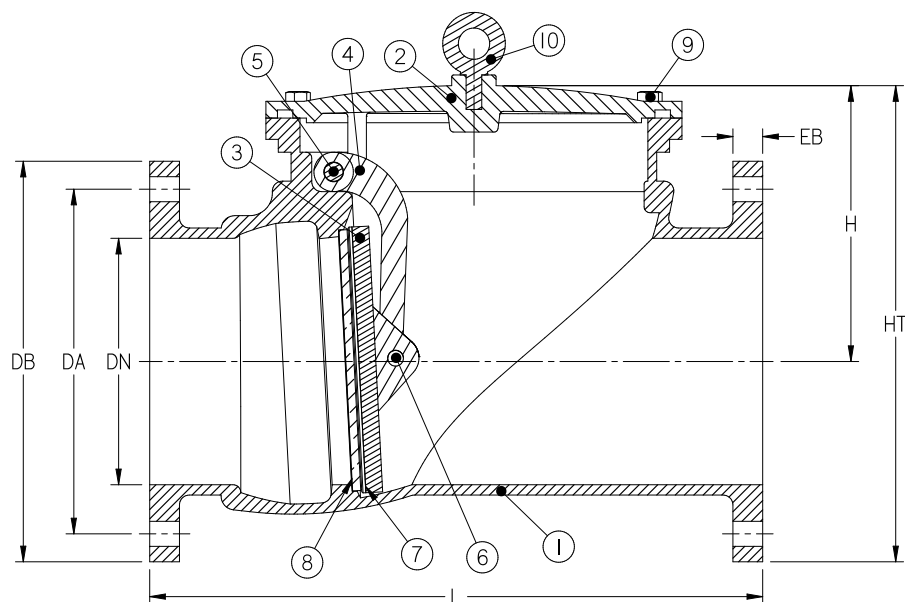

| Nº | Nombre | Material |
|----|------------------|-------------------|
| 1 | Cuerpo | HD ASTM A536 |
| 2 | Tapa | HD ASTM A536 |
| 3 | Cortina | HD ASTM A536 |
| 4 | Brazo | HD ASTM A536 |
| 5 | Pasador superior | Acero inox. |
| 6 | Pasador inferior | Acero inox. |
| 7 | Sello cortina | Acero inox. |
| 8 | Sello cuerpo | Acero inox. |
| 9 | Tornillo de tapa | Acero galvanizado |
| 10 | Cáncamo * | Acero inox. |

* NO DISPONIBLE EN TODOS LOS DIÁMETROS

Brida ANSI B16.1 Clase 125

Brida ISO (EN 1092-2) bajo pedido

Demarcación: Diámetro, Presión nominal, Dirección de flujo, Logo.

Color: Azul

| Diámetro | 3" | 4" | 6" | 8" | 10" | 12" | 14" | 16" | 20" |
|-------------------------------|--------|--------|--------|--------|-------|-------|-----------|-----------|-----------|
| Longitud (mm) L | 248 | 290 | 358 | 500 | 622 | 699 | 810 | 914 | 1037 |
| Altura desde centro (mm) H | 116 | 178 | 202 | 243 | 278 | 385 | 374 | 467 | 492 |
| Altura total (mm) HT | 220 | 292 | 342 | 414 | 481 | 626 | 641 | 765 | 841 |
| Paso de agua (mm) DN | 76,2 | 100 | 153 | 200 | 250 | 300 | 350 | 400 | 500 |
| Diámetro Brida ANSI (mm) DB | 190,5 | 228,6 | 279,4 | 342,6 | 406,4 | 482,6 | 533,4 | 596,9 | 698,5 |
| Espesor brida ANSI (mm) EB | 19,1 | 23,8 | 25,4 | 28,6 | 30,2 | 31,8 | 34,9 | 36,5 | 42,9 |
| Diámetro Centros ANSI (mm) DA | 152,4 | 190,5 | 241,3 | 298,5 | 362 | 431,8 | 476,3 | 539,8 | 635 |
| Diámetro agujero (pulg.) DT | 4x3/4" | 4x3/4" | 8x7/8" | 8x7/8" | 12x1" | 12x1" | 12x1-1/8" | 16x1-1/8" | 20x1-1/4" |

puede revisar si el documento esta actualizado en
www.ideacolombia.com/listadodoc.pdf



www.ideacolombia.com
 negocios@ideacolombia.com
 Calle 45 N° 16-35 Bucaramanga - Colombia
 PBX: 57 - 7- 6522037

