

Hidrante Arthur Tipo Milán 3" General

Especificaciones Generales:

- Cuerpo: Hierro Nodular ASTM A- 536
- Tapones: Hierro Nodular ASTM A- 536
- Sello: Empaque plano (Elastómero- Neopreno)
- Compuerta: Hierro Nodular ASTM A- 536
- Vástago: Acero Inoxidable A304. Rosca ACME
- Sellos superiores: O ´ Rings, empaque plano y guardapolvo tipo campana (Elastómero- Neopreno)
- Buje de Acople: Bronce ASTM B427
- Boquilla Roscada: Bronce ASTM B427
- Tornillo Pieza Estopa: Bronce ASTM B124
- Cadena de seguridad: Acero 5/32"
- Presión de trabajo: 250 psi
- Extremo: Según solicitud del cliente
 - Liso para PVC
 - Brida ANSI



puede revisar si el documento esta actualizado en
www.ideacolombia.com/listadodoc.pdf



CO-DC-23 V5
F. ACT. 03/03/2020

Hidrante Arthur Tipo Milán 3" Vista Frontal y Lateral

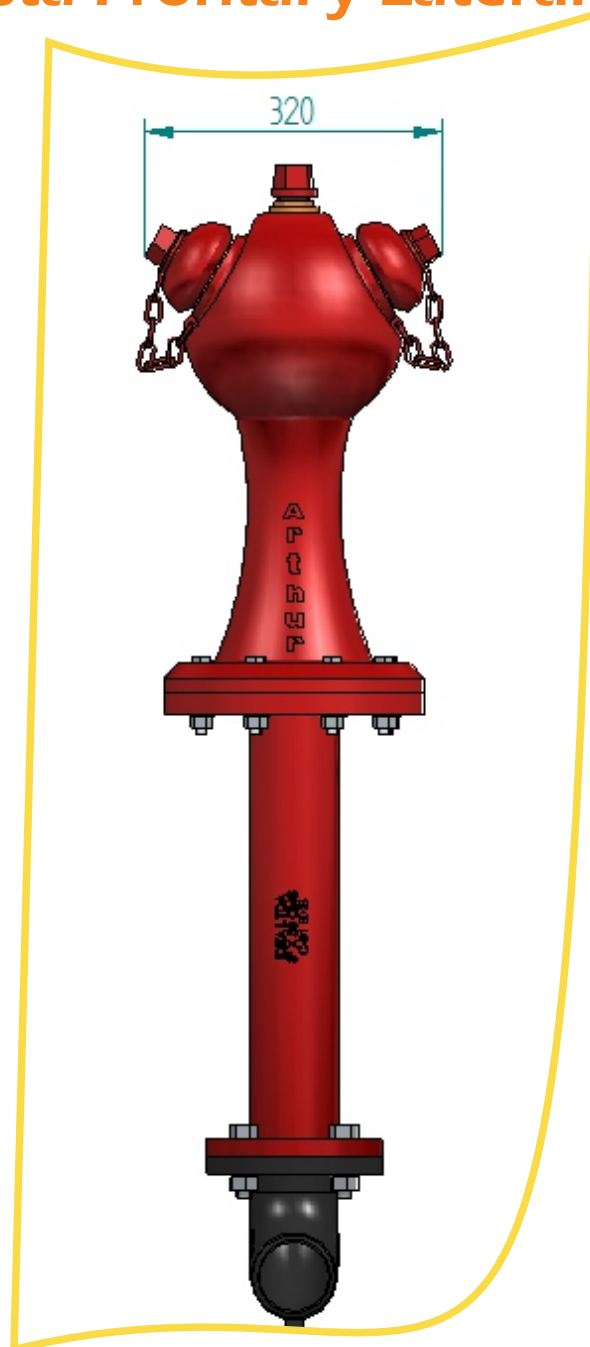
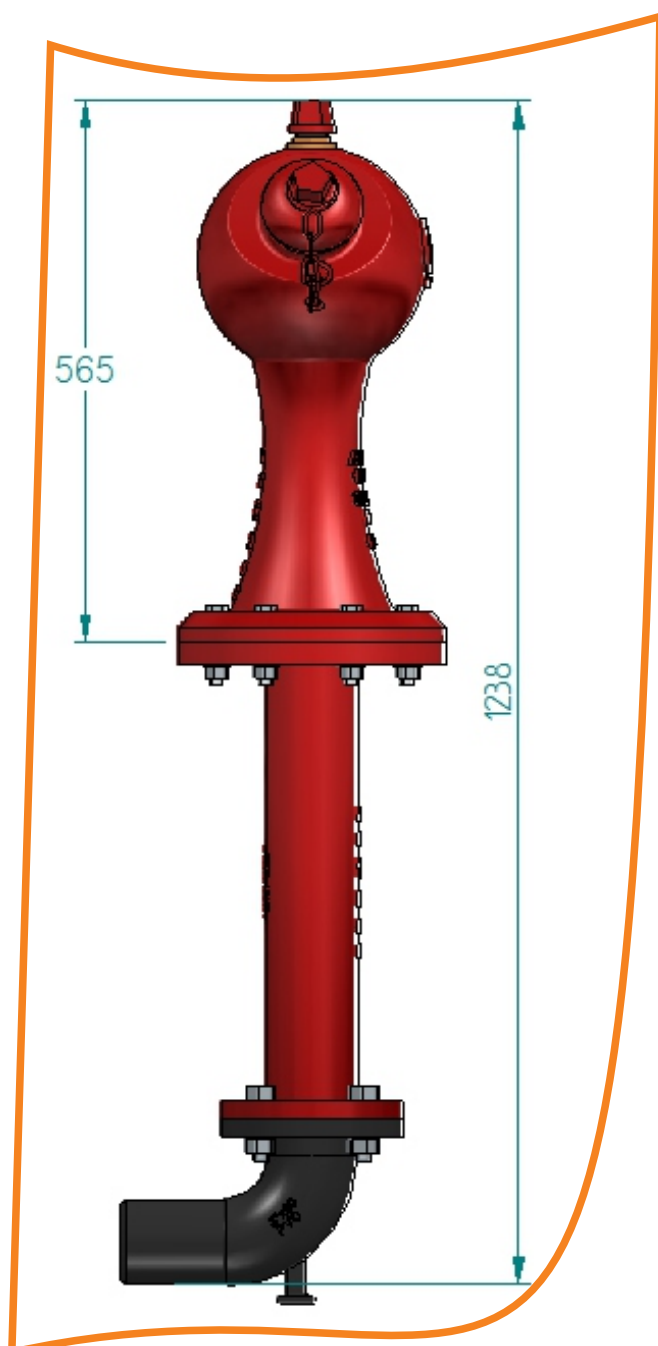

puede revisar si el documento esta actualizado en
www.ideacolombia.com/listadodoc.pdf

www.ideacolombia.com
negocios@ideacolombia.com
Calle 45 N° 16-35 Bucaramanga - Colombia
PBX: 57 - 7- 6522037



Hidrante Arthur Tipo Milán 3"

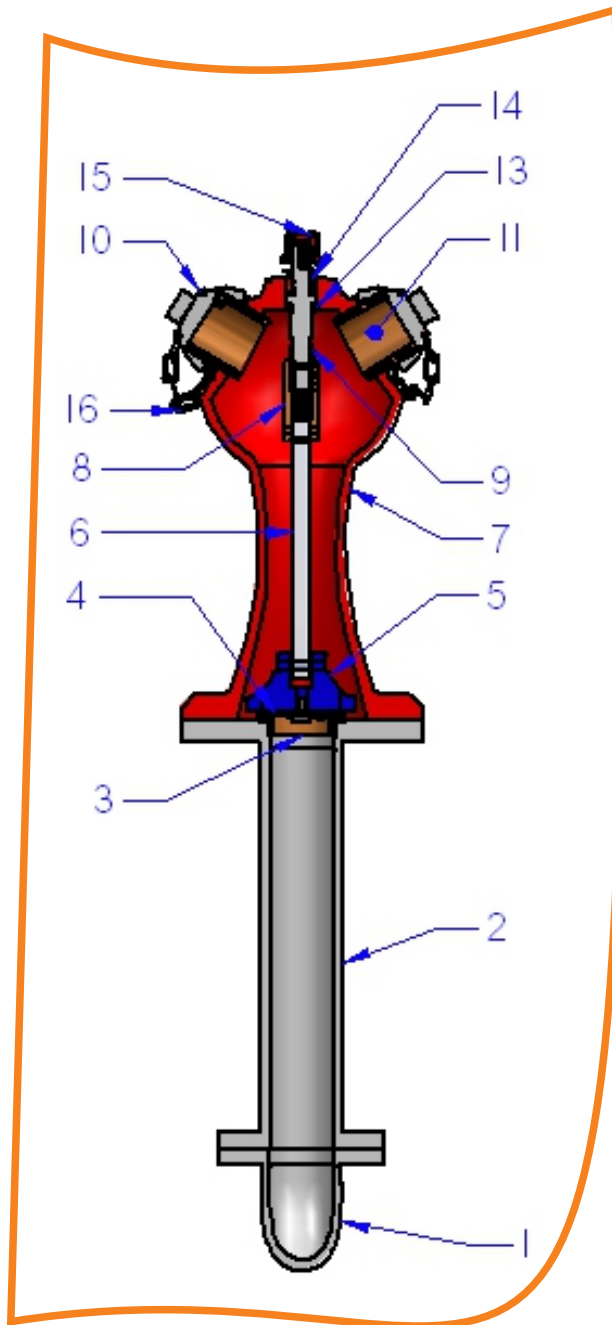

N°	Nombre	Material	QTY
1	Codo	Hierro nodular ASTM A -536	1
2	Niple	Hierro nodular ASTM A 536	1
3	Buje de Sello	Bronce ASTM B-427	1
4	Empaque de sello	Neopreno	1
5	Compuerta de sello	Hierro nodular ASTM A - 536	1
6	Extensión del Vástago	Acero Inoxidable A - 304	1
7	Cuerpo	Hierro nodular ASTM A - 536	1
8	tuerca del vástago	Bronce ASTM B-427	1
9	Vástago	Acero Inoxidable A - 304	1
10	Tapón	Hierro nodular ASTM A - 536	2
11	Boquilla Roscada	Bronce ASTM B-427	2
12	Dado de operación	Hierro nodular ASTM A - 536	1
13	Arandela de Fricción	Polimero UHMW	2
14	O'Ring	Neopreno	2
15	Guardapolvo	Neopreno	1
16	Cadena de seguridad	Acero Inoxidable	2

Descripción:

Hidrante de dos salidas diseñado para facilitar la salida del agua, debido a su geometría que previene los golpes de ariete al interior de la estructura del cuerpo, minimizando las pérdidas de presión y distribuyendo los esfuerzos de forma simétrica en la estructura.

De fácil instalación y mantenimiento, posee una cortina basculante, que garantiza el sello sobre el niple; y gracias a un diseño de vanguardia, permite ser instalado en cualquier escenario externo embelleciendo el paisaje urbano de las obras civiles.

puede revisar si el documento esta actualizado en
www.ideacolombia.com/listadodoc.pdf