

Ventosa Cámara Sencilla Doble Acción



Especificaciones:

- Cuerpo: Hierro Nodular ASTM A536
- Acabado: Pintura Epóxica
- Sello: Capsula en Policloruro de Vinilo
- Receptor del Sello: O´RING
- Diámetros:
 - 2" (Externo); 1 1/2" (Interno); 1 1/4" (Reducción)
 - 1" (Interno) ; 1/2", 3/4" (Reducción)
- Tipo de conexión: Rosca NPT
- Tornillería: Acero Inoxidable
- Presión Máxima de Servicio: 250psi

Descripción:

Constituida por una cámara que evacua el aire durante el llenado de la tubería, y las pequeñas cantidades que surgen durante el servicio.

Permiten la admisión de aire, cuando se lleva a cabo la evacuación del líquido para permitir su flujo adecuado, minimizando el impacto en los ductos por golpes de ariete.

diámetro nominal				
pulgadas	milímetros	espesor	H	D
1	25	8	101	96
2	60	10	152	114

DIMENSIONES GENERALES (mm y grados)

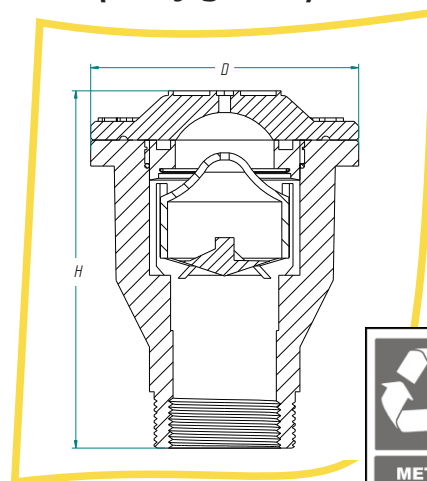

puede revisar si el documento esta actualizado en
www.ideacolombia.com/listadodoc.pdf